



Univerzální bypass modul pro dálkový start PBY-01

Úvod

Děkujeme za nákup bypass modulu pro dálkový start. Jde o zařízení, které umožňuje obejít vestavěný imobilizér (aniž by byl vyřazen z provozu).

Upozornění: Byť instalace zařízení nevyžaduje nadprůměrnou technickou zručnost, tak pokud si jí nejste jisti, svěřte ji raději odborníkům.

Popis instalace:

- 1) Odpojte baterii
- 2) Otevřete řídicí jednotku modulu. Dovnitř vložte klíč tak, aby část s čipem byla uvnitř cívky – tak, jak je naznačeno na obrázku.
- 3) Řídicí jednotku opět zavřete, zašroubujte. Najděte pro ni vhodné umístění.
- 4) Odkryjte cylindrický zámek u volantu. Anténu bypass modulu umístěte okolo cylindru (jak je naznačeno na obrázku).
- 5) Připojte konektor od antény k řídicí jednotce.
- 6) Připojte ostatní vodiče takto:
 - Černá: Kostra (GND)
 - Červená: +12 V
 - Modrá: K výstupu alarmu (alarm tímto oznamuje bypass modulu, že startuje)
 - Růžová: Standardně nezapojeno. Pokud vůz vyžaduje stálý kontakt s imobilizérem (tj. vůz s bypass modulem nastartuje, ale hned zhasne a rozsvítí se kontrolka imobilizéru), připojte růžový vodič k zapalování.
 - Zelená: Standardně nezapojeno. Vstup (GND) pro připojení vodiče z vestavěného detektoru imobilizéru
 - Fialová: Standardně nezapojeno. Vstup (+12 V) pro připojení vodiče z vestavěného detektoru imobilizéru

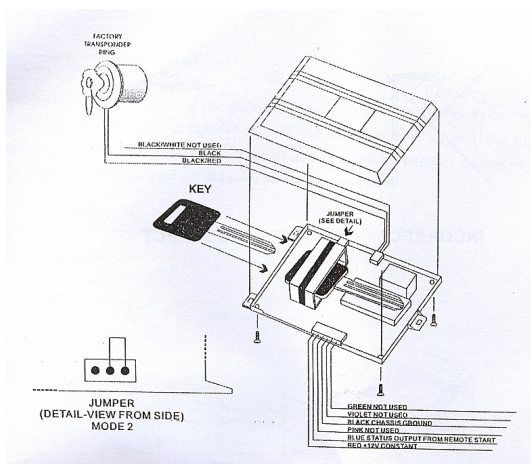

Pozn: Pokud modul nepracuje spolehlivě, zkuste vyjmout propojku uvnitř řídicí jednotky - změní se časování radiové komunikace (některé vozy to vyžadují).